

Ulteriori attività creative e artistiche ispirate ai racconti

1. L'Elfo che Non Sapeva Fermarsi

Attività: Creare una Clessidra del Tempo di Calma

- Chiedi ai bambini di disegnare una clessidra su un foglio e di colorare la sabbia in base a momenti in cui si prendono del tempo per fermarsi e rilassarsi (es. durante una passeggiata, una pausa, un gioco tranquillo). Possono anche decorare una vera clessidra con glitter e sabbia colorata.

○

COSTRUIRE UNA CLESSIDRA

Costruisci una clessidra seguendo le istruzioni.

Occorrente

2 bottiglie di plastica trasparente da 0,5l; cartone spesso; sabbia o farina di mais; matita; forbici e/o taglierino; nastro adesivo, cronometro.

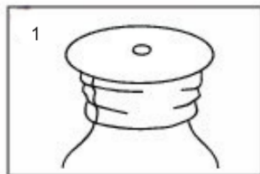

1. Disegna sul cartone la circonferenza dell'imboccatura di una bottiglia. Ritaglia quindi il cerchietto di cartone lasciando 2 cm di margine, pratica nel centro un foro con la punta delle forbici e allargalo con la punta della matita.

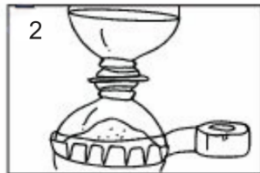

2. Metti la sabbia (o la farina di mais) in una bottiglia. Pratica tagli sul margine esterno della circonferenza, quindi piega i vari pezzetti e ferma il cerchietto di cartone all'imboccatura della bottiglia riempita con il nastro adesivo.

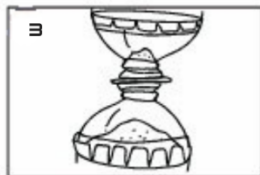

3. Capovolgi la bottiglia facendo scorrere la sabbia (o la farina) nella bottiglia che avrai posto sotto. Calcola con un cronometro il tempo che impiega la sabbia (o la farina) per passare da un contenitore all'altro: in questo modo tarai la tua clessidra.

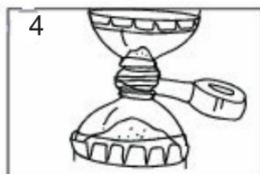

4. Sovrapponi le 2 bottiglie, fermando le rispettive imboccature con alcuni giri di nastro adesivo.

2. La Campanella della Consapevolezza

Attività: Costruire una Campanella di Carta

- Chiedi ai bambini di costruire una campanella con materiali di recupero (vasetti di yogurt o capsule di caffè vuoti) o disegnare una campanella su carta, che poi decoreranno. Ogni volta che suona (anche immaginariamente), devono fermarsi un attimo, respirare e ascoltare i suoni intorno a loro.
-

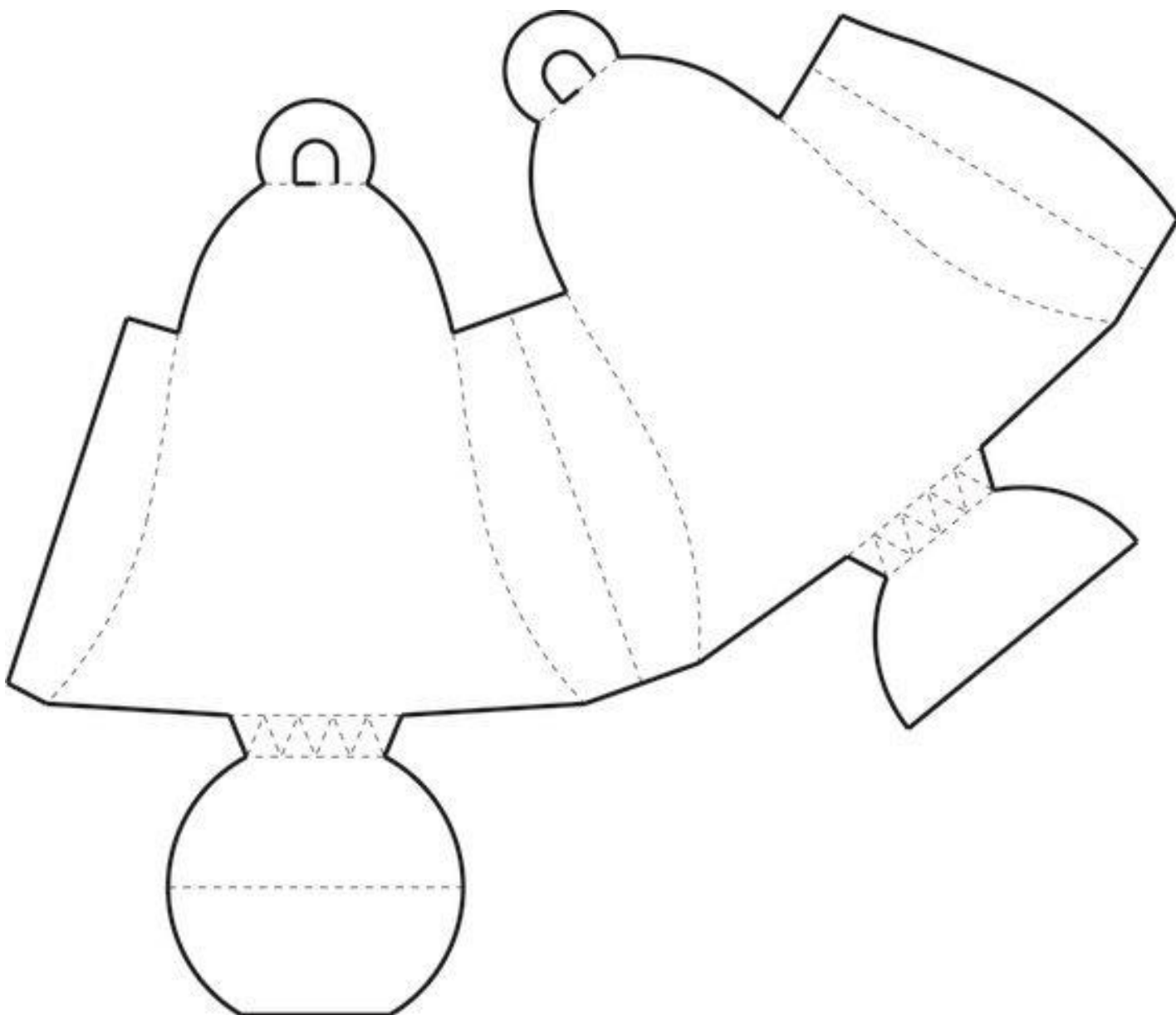

3. Il Cane e la Palla di Neve

Attività: La Caccia alle Palline di Neve

I bambini creano piccole palline di carta o cotone che rappresentano le "palline di neve" del racconto. Si nascondono queste palline in vari punti della stanza o dell'area di gioco. Ogni volta che ne trovano una, devono fermarsi per un attimo, fare un respiro profondo e osservare ciò che li circonda prima di proseguire la ricerca. Alla fine, riflettono su quanto sia stato divertente esplorare il momento presente piuttosto che afferrare tutte le palline.

4. La Nuvola che Voleva Sempre Essere Felice

Attività: Creare una Nuvola delle Emozioni

- I bambini disegnano una nuvola su un grande foglio e colorano varie parti della nuvola con colori diversi che rappresentano le emozioni che provano (es. giallo per la felicità, blu per la tristezza). Parlano poi di come una nuvola cambia e così anche le emozioni.

5. La Bambola che Non Può Andare alla Festa

Attività: Creare un Biglietto di Auguri per Sé Stessi

- Chiedi ai bambini di creare un biglietto di auguri che scrivano a loro stessi quando si sentono tristi o delusi. Decorano il biglietto con colori e adesivi, aggiungendo parole gentili per ricordarsi che possono prendersi cura di sé anche nei momenti difficili.

6. La Renna che Aveva Paura di Volare

Attività: Creare un Disegno del Coraggio

- I bambini disegnano una scena in cui fanno qualcosa che li spaventa (es. volare, nuotare, parlare in pubblico). Decorano la scena con colori vivaci e aggiungono un simbolo del loro coraggio, come una stella dorata, che brilla accanto a loro.

7. L'Orsetto che non Voleva Giocare

Attività: Creare una Scena di Gioco Libero

- I bambini disegnano una scena in cui giocano senza preoccuparsi di vincere o perdere. Possono aggiungere amici, giocattoli e ambientazioni colorate, mostrando che il gioco è divertimento, non competizione.

8. La Scatola delle Emozioni di Natale

Attività: Creare una Scatola delle Emozioni Comuni

- Fornisci a ogni bambino una scatola da decorare. I bambini disegnano o scrivono emozioni che provano spesso su piccoli fogli colorati e li mettono nella scatola ogni volta che provano quella specifica emozione. La scatola viene decorata con disegni, adesivi o glitter che rappresentano le emozioni riconosciute.

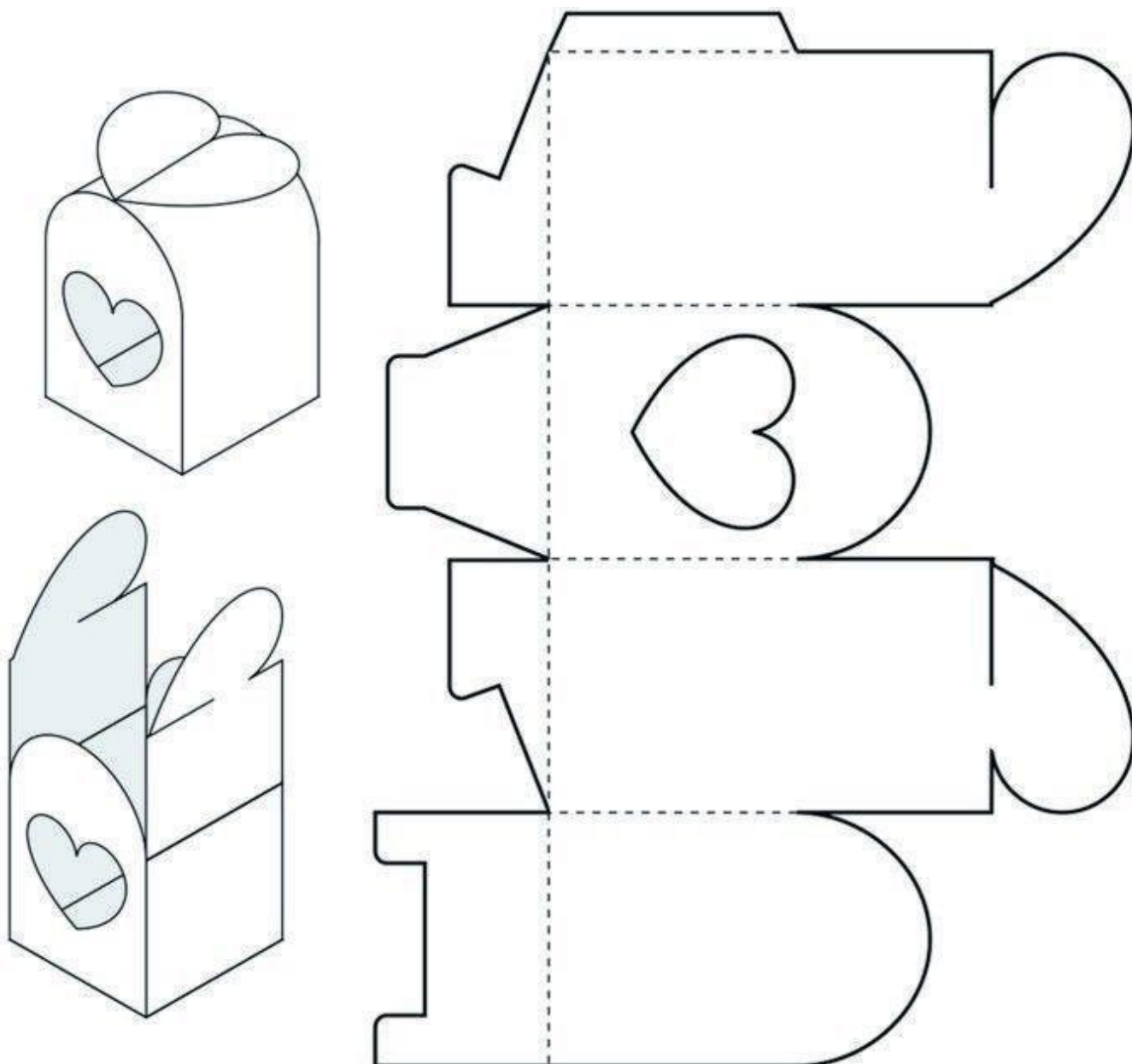

9. Il Fiocco di Neve che Non Voleva Cadere

Attività: Creare un Fiocco di Neve del Lasciar Andare

- Disegna o ritaglia un grande fiocco di neve su un foglio. I bambini scrivono su ogni parte del fiocco le cose che devono imparare a lasciar andare (preoccupazioni, paure). Poi decorano il fiocco con colori e glitter, immaginando di far cadere il fiocco, lasciando andare con esso i loro pensieri pesanti.

10. L'Elfo e la Coperta Troppo Stretta

Attività: Creare una Coperta del Relax

- I bambini disegnano o ritagliano piccoli rettangoli di tessuto o carta. Su ogni rettangolo, scrivono o disegnano cose che li aiutano a rilassarsi e calmarsi (es. una storia, una coccola, una canzone). Uniscono insieme i rettangoli per creare una "coperta" simbolica che possono usare per calmarsi.

11. Il Piccolo Albero che Voleva Essere Grande

Attività: Creare un Albero della Forza Interiore

- I bambini disegnano un albero su un foglio grande, colorando il tronco e le radici per rappresentare la loro forza interiore. Ogni ramo rappresenta una loro qualità speciale (es. coraggio, gentilezza). Decorano l'albero con foglie e fiori, aggiungendo parole o disegni che li fanno sentire forti.

12. Il Topolino e il Fiocco di Neve Perfetto

Attività: Creare un Fiocco di Neve Imperfetto

- I bambini ritagliano un fiocco di neve di carta, che decorano con disegni e colori. Oppure possono seguire le istruzioni successive e vedere che ogni diverso fiocco di neve può essere speciale a modo suo!

Come fare diversi fiocchi di neve

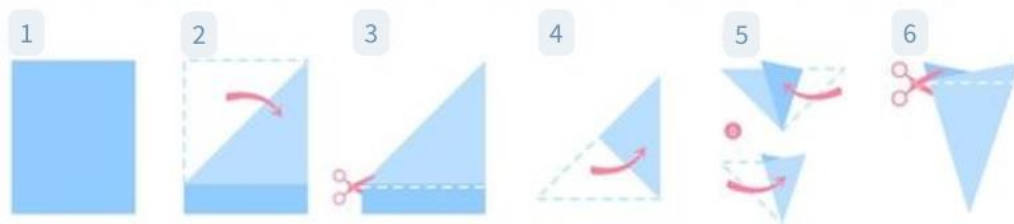

Ritaglia seguendo i diversi esempi qui sotto, o usando la tua fantasia!



13. Il Cappello Invernale di Babbo Natale

Attività: Creare un Cappello Speciale

- Chiedi ai bambini di disegnare o creare un cappello speciale per loro stessi, decorato con simboli che rappresentano il loro cuore e la loro gentilezza. Potrebbero includere disegni di stelle, cuori o altre decorazioni che rappresentano ciò che li rende speciali.

14. Il Biscotto Spezzato

Attività: Decorare un Biscotto Imperfetto

- Disegna o ritaglia un biscotto spezzato su carta. I bambini decorano il biscotto con glitter, colori e adesivi, rappresentando le loro imperfezioni o i momenti in cui si sono sentiti "spezzati". Parlate di come, anche se non è perfetto, può essere bellissimo e prezioso.
- Puoi anche cucinare i biscotti e vedere come si possono spezzare mentre si cucinano, o lasciarne alcuni spezzati per far sentire ai bimbi se hanno lo stesso sapore degli altri



15. **La Stella che Non si Sentiva Abbastanza Brillante**

Attività: Creare una Stella dei Talenti

- I bambini disegnano una stella e scrivono dentro ogni punta della stella una loro qualità o talento. Colora e decora la stella, ricordando che ognuno brilla a modo suo, anche se a volte non ci sentiamo abbastanza brillanti.

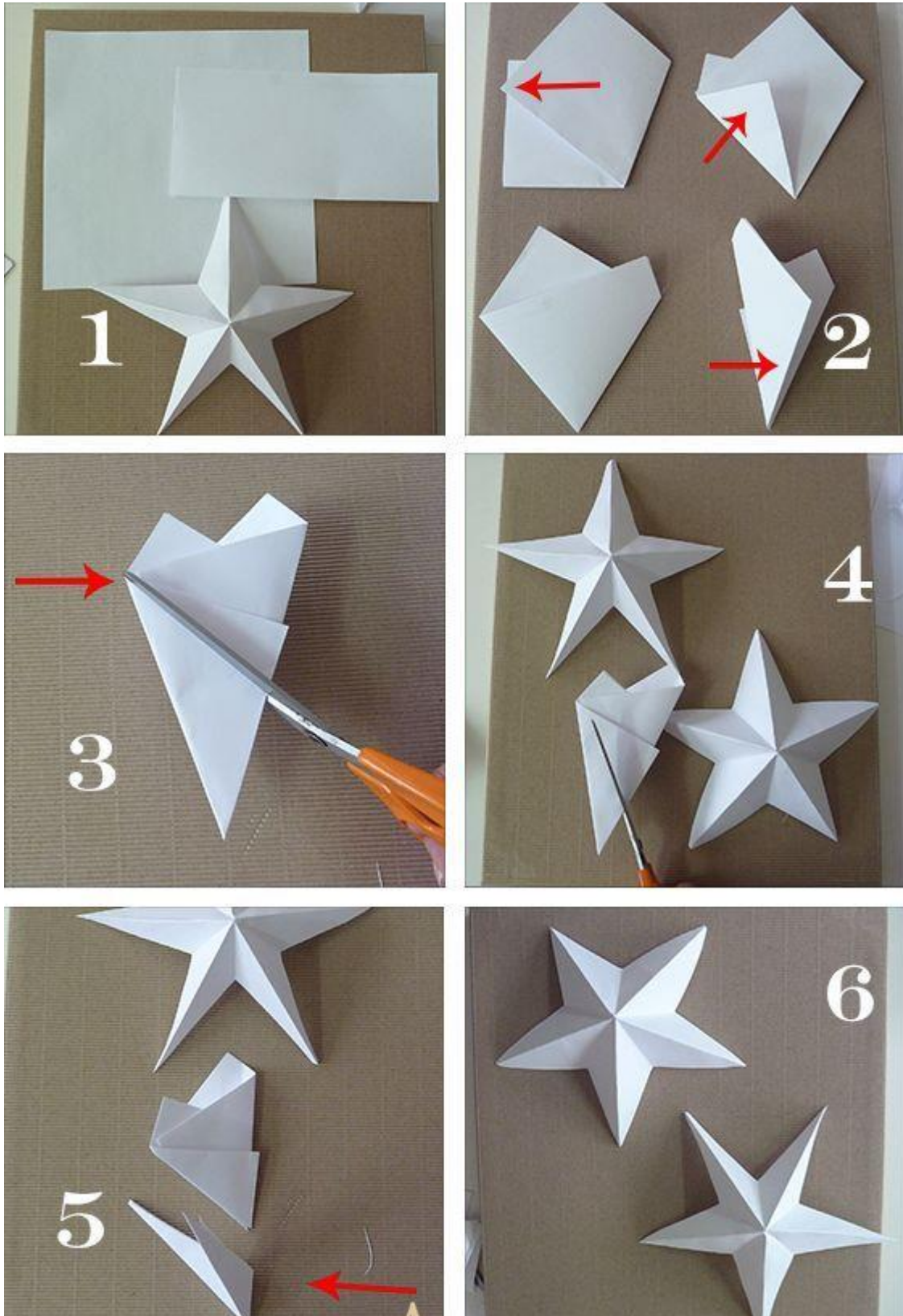

16. Il Pinguino con il Maglione a Righe

Attività: Creare un Maglione Speciale

- I bambini disegnano o colorano un maglione su carta, decorandolo con colori e simboli che rappresentano ciò che li rende unici. Potrebbero includere colori che rappresentano le loro emozioni e qualità.

17. L'Albero dei Mille Colori

Attività: Creare un Albero della Diversità

- I bambini disegnano un albero grande, decorando ogni foglia con un colore diverso che rappresenta una loro qualità o una differenza che li rende unici. Possono aggiungere dettagli per celebrare la loro unicità e la diversità degli altri.



18. Il Pupazzo di Neve che Voleva Vincere a Tutti i Costi

Attività: Disegnare una Scena di Verità

- I bambini disegnano una scena invernale con un pupazzo di neve al centro. Decorano la scena con neve e altri personaggi, e aggiungono momenti in cui hanno scelto di essere onesti o di non rubare qualcosa.



19. Babbo Natale e il Potere di Farsi Aiutare

Attività: Creare una Rete di Aiuto

- I bambini disegnano una grande rete su un foglio e, dentro la rete, aggiungono le persone che li aiutano (es. amici, genitori, insegnanti). Decorano la rete con colori vivaci, aggiungendo nomi e disegni che rappresentano il loro supporto.

20. Il Soldatino che Non voleva smontarsi

Attività: Creare un Puzzle di Flessibilità

- Disegna un puzzle su un foglio e chiedi ai bambini di scrivere o disegnare su ogni pezzo un'area della loro vita in cui possono essere più flessibili (es. scuola, giochi, amicizie). Decorano il puzzle con colori e disegni.

21. Lo Gnomo Flocky e il Ramo Prezioso

Attività: Creare un Ramo Condiviso

- I bambini disegnano un grande ramo su un foglio. Poi, disegnano o scrivono su piccole foglie di carta i modi in cui possono condividere con gli altri (tempo, giochi, aiuto). Incollano le foglie sul ramo, rendendolo rigoglioso e pieno di vita.

22. Il Sacco Vuoto di Babbo Natale

Attività: Riempire un Sacco dei Piccoli Gesti

- I bambini creano un sacco di carta o disegnano un sacco grande su un foglio. Ogni giorno, scrivono o disegnano un piccolo gesto gentile che hanno fatto o ricevuto, e lo mettono nel sacco. Alla fine, il sacco si riempie di generosità e affetto.

23. Il Trenino e il Percorso Sconosciuto

Attività: Creare un Percorso dell'Avventura

- I bambini disegnano un trenino su un foglio, creando un percorso che attraversa vari paesaggi (montagne, foreste, deserti). Ad ogni fermata del percorso, aggiungono una situazione sconosciuta o una sfida che hanno affrontato, colorando e decorando il viaggio.

24. La Magica Bussola di Natale

Attività: Creare una Bussola dei Valori

I bambini disegnano una bussola su un grande foglio, con quattro direzioni principali (Nord, Sud, Est, Ovest). In ogni direzione, invece dei punti cardinali, scrivono un valore importante per loro (es. coraggio, gentilezza, generosità, onestà). Possono decorare la bussola con glitter, adesivi e colori vivaci, trasformandola in uno strumento simbolico che li guida verso le loro scelte e azioni, proprio come la magica bussola del racconto.



La Collana dei Valori

- I bambini creano una collana fatta di cartoncini colorati o perline, dove ogni perlina o cartoncino rappresenta un valore che considerano importante (es. amicizia, rispetto, coraggio, ecc.). Ogni bambino può scegliere i suoi valori, scriverli sui cartoncini o disegnarli, e poi infilare tutto insieme creando una collana che simboleggia la loro bussola personale. La collana li aiuterà a ricordare quali sono i valori che li guidano nelle scelte di ogni giorno, proprio come la bussola di Natale.

Un Natale di Emozioni

Attività: Il Calendario delle Emozioni

- I bambini creano un calendario con 7 finestrelle, una per ogni giorno della settimana natalizia. Ogni giorno scelgono un'emozione che hanno provato (felicità, tristezza, rabbia, ecc.), la disegnano o la rappresentano con un simbolo, e la "mettono" dietro la finestrella. Alla fine della settimana, aprono tutte le finestrelle per riflettere su come ogni emozione ha contribuito a rendere il Natale completo.